

PALAZZANI

Scheda tecnica:

MONOCOMANDO DA LAVABO AD INCASSO PARETE SERIE CLICK

CARATTERISTICHE TECNICHE:

- PRESSIONE DI COLLAUDO 12 BAR
- INDICE ALIMENTAZIONE CALDA IN BASSO COL. ROSSO
- INDICE ALIMENTAZIONE FREDDA A DESTRA COL. BLU
- CARTUCCIA DIA.mm40
- ANGOLO DI SELEZIONE DELLA TEMPERATURA 100°
- ANGOLO DI SELEZIONE DELLA PORTATA 25°

LIMITI DI IMPIEGO SECONDO LA NORMA EUROPEA UNI EN 817		
PRESSIONE	MIN =0.5 bar	MAX = 10 bar
TEMPERATURA		MAX = 90°

LIMITI DI IMPIEGO RACCOMANDATI DA UNI EN 817 PER UN BUON FUNZIONAMENTO		
PRESSIONE	MIN = 1 bar	MAX = 5 bar
TEMPERATURA		MAX = 65°

AVVERTENZE:

- E' NECESSARIO ESEGUIRE UNO SPURGO PREVENTIVO MOLTO ACCURATO DELL'IMPIANTO PER EVITARE DANNI SIA ALLA RUBINETTERIA SIA AGLI APPARECCHI TECNOLOGICI INSTALLATI.
- UN FILTRO CENTRALIZZATO PROTEGGEREBBE L'IMPIANTO DALLE IMPURITA' CONTENUTE NELL'ACQUA.
- IN CASO DI PRESSIONI DI ALIMENTAZIONE SUPERIORI A 5 bar , SI RACCOMANDA DI INSTALLARE UN RIDUTTORE DI PRESSIONE PER IL BUON FUNZIONAMENTO DEGLI APPARECCHI.

SE SI VERIFICA CHE	POSSIBILE CAUSA	TIPO DI INTERVENTO
SELEZIONANDO L'ACQUA CALDA ESCE LA FREDDA	L'ALIMENTAZIONE CALDA E FREDDA SONO STATE INVERTITE	INVERTIRE I TUBI DI ALIMENTAZIONE
POCA PORTATA	PRESSIONE BASSA NELL'IMPIANTO USCITE OSTRUITE IMPURITA' NEI FORI DI INGRESSO DELLA CARTUCCIA FILTRI ENTRATA OSTRUITI	CONTROLLARE IMPIANTO PULIRE AERATORE,DOCCIA,ACCESSORI SMONTARE, PULIRE LA CARTUCCIA O SOSTITUIRLA PULIRE I FILTRI IN INGRESSO
SELEZIONANDO L'ACQUA CALDA ESCE TIEPIDA	TEMPERATURA DELL'ACQUA CALDA INSUFFICIENTE	VERIFICA IMPIANTO
DIFFICOLTA' DI REGOLAZIONE NELLA ZONA DI CONFORT	TEMPERATURA DELL'ACQUA CALDA INSUFFICIENTE GRANDE DIFFERENZA TRA LE PRESSIONI DI ALIMENTAZIONE	CONTROLLARE LA DISPONIBILITA' DELL'ACQUA CALDA EQUILIBRARE LE PRESSIONI DI ALIMENTAZIONE
PERDITA VERSO LA BOCCA	GUARNIZIONI DI TENUTA DANNEGGIATE SPORCO DEPOSITATO TRA I DISCHI DI TENUTA DISCHETTI IN CERAMICA FORTEMENTE DANNEGGIATI DALLE IMPURITA'	VERIFICARE LE GUARNIZIONI SOSTITUIRE LA CARTUCCIA SOSTITUIRE LA CARTUCCIA
PERDITA TRA CARTUCCIA E CORPO	GUARNIZIONE DI TENUTA SPORCA O DANNEGGIATA	PULIRE O SOSTITUIRE LE GUARNIZIONI
DURANTE L'EROGAZIONE ALLA BOCCA PERDITA DALLA DOCCIA	GHIERA DI FISSAGGIO CARTUCCIA ALLENTATA PRESENZA DI IMPURITA' SULLA GUARNIZIONE DEL DEVIATORE	TIRARE LA GHIERA SMONTARE, PULIRE O SOSTITUIRE LA CARTUCCIA DEVIATORE
LEVA ALLENTATA	IL GRANO DI FISSAGGIO SI E' ALLENTATO CON L'USO	TIRARE IL GRANO

ISTRUZIONI DI MONTAGGIO PER MISCELATORI MECCANICI:

- 1 - INSERIRE IL CORPO CON L'APPOSITA SCATOLA DI PROTEZIONE IN POLISTIROLO (A) (FIGURA 1), ASSICURANDOSI CHE VENGA FISSATA IN POSIZIONE PERFETTAMENTE ORIZZONTALE. PER QUESTA OPERAZIONE SERVIRSI DI UNA LIVELLA VERIFICANDO LA PLANARITA' NELLE DUE DIREZIONI COME EVIDENZIATO IN FIGURA 1. COLLEGARE LE DUE ENTRATE DELL'ACQUA, CALDA A SINISTRA E FREDDA A DESTRA (FIGURA 1). AL TERMINE DELL'OPERAZIONE RIFILARE LA SCATOLA DI PROTEZIONE (A) A FILO MURO;
- 2 - INSERIRE LA PIASTRA DI COPERTURA (B) (FIGURA 2) SULLE CANNETTE (C) (FIGURA 2) APPOGGIANDOLA AL MURO;
- 3 - INSERIRE LA BOCCA (D) (FIGURA 3) SULLE CANNETTE (C) FINO AD APPOGGIARLA CONTRO LA PIASTRA. A QUEL PUNTO TIRARE IL GRANO DI FISSAGGIO (GIÀ INSERITO NEL CORPO) CON LA BRUGOLA APPOSITA CH=2.5 INSERENDOLA NEL FORO INDICATO IN FIGURA 4 E BLOCCANDO IL TUTTO;

MANUTENZIONE:

PER ESEGUIRE MANUTENZIONI O VERIFICHE DELLA CARTUCCIA RICORDARSI DI CHIUDERE LE ACQUE DI ALIMENTAZIONE E SCARICARE LE PRESSIONI INTERNE APRENDO IL RUBINETTO:

- 1- TOGLIERE IL TAPPINO (L), SVITARE IL GRANO (I) E TOGLIERE LA MANIGLIA (H);
- 2- CON L'APPOSITA CHIAVE SMONTARE LA GHIERA DI BLOCCO (G);
- 3- VERIFICARE LA CARTUCCIA (F) ED ESEGUIRE LA SOSTITUZIONE SE RISULTA DANNEGGIATA;
- 4- PROCEDERE IN MODO INVERSO PER RIMONTARE IL TUTTO.



FIGURA 1 - MONTAGGIO CORPO E COLLEGAMENTI



FIGURA 2 - MONTAGGIO PIASTRA SU CORPO INCASSATO

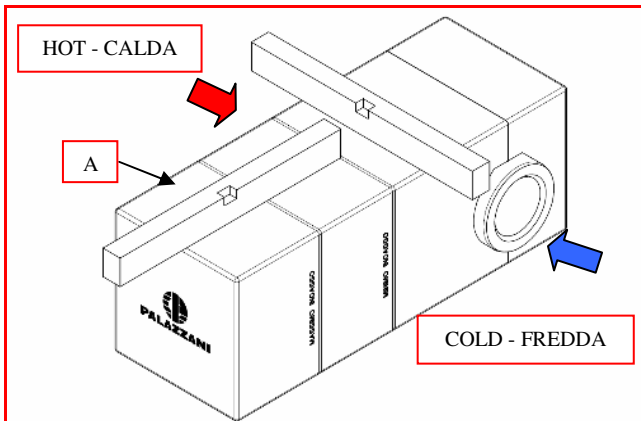

FIGURA 3 - MONTAGGIO GRUPPO RUBINETTO

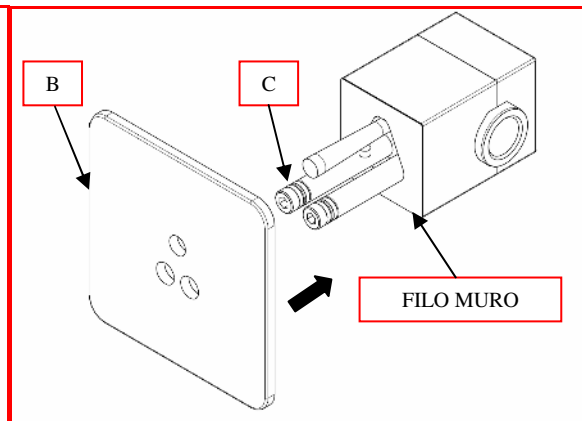

FIGURA 4 - FISSAGGIO GRUPPO RUBINETTO.

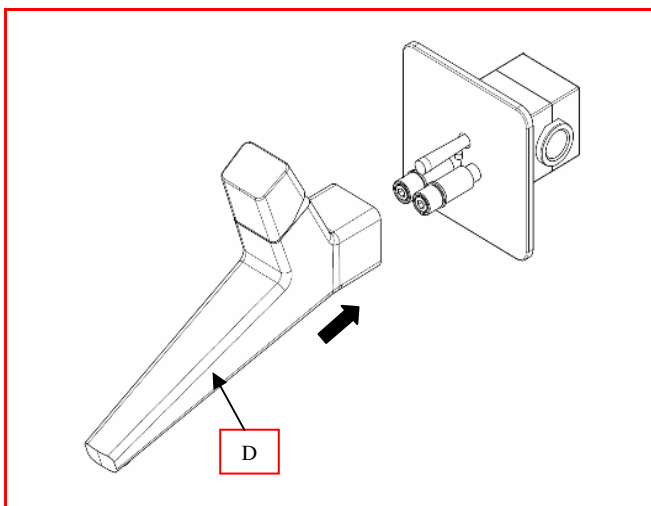
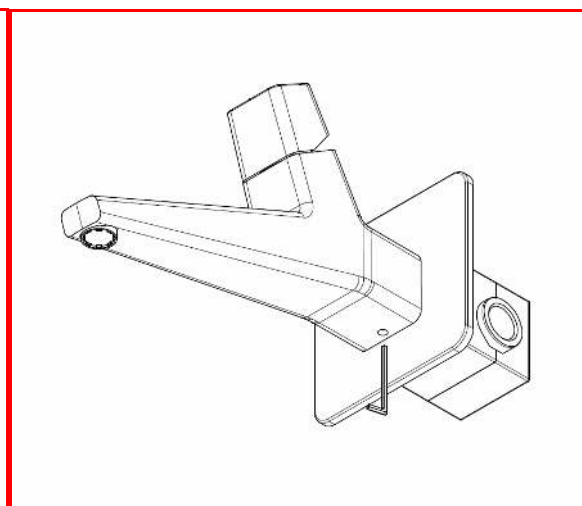
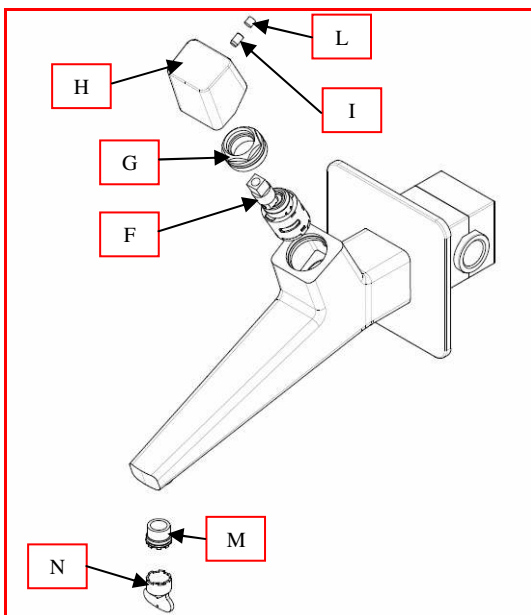

FIGURA 5 - MONTAGGIO GRUPPO RUBINETTO